



### **D A CH** Sprach-Übertragungssystem

Bitte lesen Sie diese Anleitung vor dem Betrieb gründlich durch und heben Sie sie für ein späteres Nachlesen auf.

### 1 Einsatzmöglichkeiten

Der Sender ATS-50T bildet in Verbindung mit einem oder mehreren Empfängern ATS-50R ein mobiles Funksystem zur Sprachübertragung, geeignet z. B. für Gruppenführungen, mehrsprachige Vorträge oder Kommandofunk. Für die Funkübertragung stehen 40 Kanäle im Frequenzbereich 863 – 865 MHz zur Verfügung, von denen bis zu 12 Kanäle gleichzeitig genutzt werden können, ohne sich gegenseitig zu stören. Die Übertragungsreichweite hängt von den örtlichen Gegebenheiten ab und kann bis zu 100 m betragen.

### 2 Wichtige Hinweise für den Gebrauch

Die Geräte entsprechen allen relevanten Richtlinien der EU und sind deshalb mit CE gekennzeichnet.

- Verwenden Sie die Geräte nur im Innenbereich und schützen Sie sie vor Tropf- und Spritzwasser, hoher Luftfeuchtigkeit und Hitze (zulässiger Einsatztemperaturbereich 0 – 40 °C).
- Verwenden Sie zum Reinigen nur ein trockenes, weiches Tuch, auf keinen Fall Chemikalien oder Wasser.
- Werden die Geräte zweckentfremdet, falsch angeschlossen, nicht richtig bedient oder nicht fachgerecht repariert, kann keine Haftung für daraus resultierende Sach- oder Personenschäden und keine Garantie für die Geräte übernommen werden.

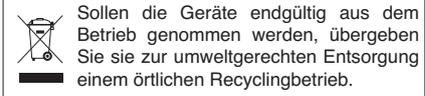

### 2.1 Konformität und Zulassung

Hiermit erklärt MONACOR INTERNATIONAL, dass sich der Sender ATS-50T in Übereinstimmung mit den grundlegenden Anforderungen und den übrigen einschlägigen Bestimmungen der Richtlinie 1999/5/EG befindet. Die Konformitätserklärung kann bei MONACOR INTERNATIONAL angefordert werden. Der Sender ist für den Betrieb in den EU- und EFTA-Staaten allgemein zugelassen und anmelde- und gebührenfrei.

### 3 Inbetriebnahme

#### 3.1 Batterie einsetzen/wechseln

Zum Einsetzen oder Wechseln der Batterie auf der Rückseite des Gerätes den Batteriefachdeckel abnehmen. Eine Batterie der Größe Mignon (AA), wie im Batteriefach angegeben, einsetzen und das Fach mit dem Deckel wieder schließen. Bei längerem Nichtgebrauch die Batterie herausnehmen, damit das Gerät bei einem eventuellen Auslaufen der Batterie nicht beschädigt wird.

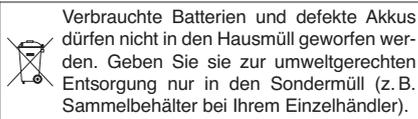
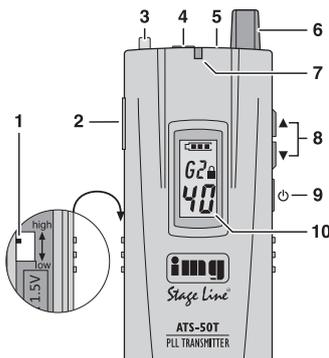

#### 3.2 Akkus aufladen

Anstelle von Batterien können auch NiMH-Akkus in den Sender und in den Empfänger eingesetzt werden. Zum Aufladen der Akkus eignet sich besonders der Ladekoffer ATS-25C. Die Geräte können mit den eingesetzten Akkus in diesen Ladekoffer gesteckt werden.

**VORSICHT!** Die Geräte dürfen sie nicht in den Ladekoffer gesteckt werden, wenn Batterien eingesetzt sind. Nicht wiederaufladbare Batterien können beim Versuch sie aufzuladen, auslaufen oder explodieren.

#### 3.3 Mikrofon oder Audiogerät und Ohrhörer anschließen

1) Der Sender (graues Gehäuse) hat ein Mikrofon (5) eingebaut. Es lässt sich aber auch das beiliegende Krawattenmikrofon an die Buchse P (4) anschließen; das eingebaute Mikrofon wird dabei abgeschaltet. Das Krawattenmikrofon mit der Klemme an der Kleidung (z. B. Krawatte, Revers) befestigen.

Soll der Sender zur drahtlosen Übertragung von Line-Audiosignalen genutzt werden, an die Buchse → (2) ein Audiogerät (CD/MP3-Spieler, Radio, etc.) anschließen und bei Bedarf das Mikrofonsignal mit der Taste M (3) stummschalten.

2) Den beiliegenden Ohrhörer an die Buchse Q (4) des Empfängers (schwarzes Gehäuse) anschließen und an ein Ohr hängen.

#### 4 Bedienung

1) Zuerst nur den Empfänger einschalten: Die Taste O (9) so lange gedrückt halten, bis das Display (10) „On“ anzeigt.

2) Am Empfänger einen freien Übertragungskanal mit der Taste ▲ oder ▼ (8) einstellen.

**Hinweis:** Die Tasten werden 5 s nach dem Einschalten und 5 s nach dem Drücken einer Taste verriegelt: Das Symbol R erscheint im Display. Zum Entriegeln beide Tasten gedrückt halten, bis das Symbol R erlischt.

Die Anzeige (7) darf nicht leuchten. Wenn sie leuchtet, werden Störungen oder Signale anderer Sender empfangen. Dann einen anderen Kanal wählen.

3) Zur Übertragung unterschiedlicher Sprachen oder Informationen lassen sich mehrere ATS-50-Systeme gleichzeitig betreiben. Dabei für jedes Einzelsystem einen anderen Übertragungskanal einstellen. 12 Sprachübertragungen können gleichzeitig erfolgen, wenn die in der Tabelle fettgedruckten Kanäle eingestellt werden.

Für die Kanaleinstellung gibt es zwei Kanalgruppen:

- G1 mit allen 40 Kanälen
  - G2 mit nur den fettgedruckten Kanälen
- Zum Umschalten zwischen den Gruppen das

1 Schalter auf der Rückseite im Batteriefach  
ATS-50R: lange/kurze Übertragungsstrecke  
ATS-50T: hohe/niedrige Sendeleistung

2 ATS-50R: Lautstärkeregler  
ATS-50T: Audio-Line-Eingang →

3 nur ATS-50T: Taste M zum Stummschalten des Mikrofonsignals

4 3,5-mm-Klinkenbuchse  
ATS-50R: Buchse Q für den Ohrhörer  
ATS-50T: Buchse P für das Mikrofon

5 nur ATS-50T: eingebautes Mikrofon

6 Antenne

Gerät mit der Taste O ausschalten (Taste gedrückt halten, bis das Display „OF“ anzeigt). Die Tasten O und ▼ gedrückt halten, bis das Gerät wieder eingeschaltet ist: Im Display blinkt die Ziffer hinter dem „G“. Mit der Taste ▲ oder ▼ die Gruppe wählen und abschließend die Taste O drücken.

4) Den Sender einschalten, die Anzeige (7) leuchtet. Den Sender auf den Übertragungskanal des Empfängers einstellen. Am Empfänger leuchtet die Anzeige (7), sobald ein Signal empfangen wird.

#### Hinweise

– Leuchtet die Anzeige (7) des Senders oder Empfängers nicht blau, sondern rot, muss die Batterie erneuert oder der Akku aufgeladen werden.

– Wenn der Empfänger 20 Minuten lang kein Signal empfängt [seine Anzeige (7) bleibt dunkel], schaltet er sich automatisch aus, um die Batterie/den Akku zu schonen.

5) Mit dem Regler → (2) am Empfänger die gewünschte Lautstärke für den Ohrhörer einstellen. **Vorsicht!** Stellen Sie die Lautstärke für den Ohrhörer nie sehr hoch ein. Hohe Lautstärken können auf Dauer das Gehör schädigen.

6) Um das Mikrofonsignal stumm zu schalten, die Taste M (3) am Sender drücken. Zur Kontrolle blinkt die Anzeige (7).

7) Zum Ausschalten der Geräte jeweils die Taste O gedrückt halten, bis das Display „OF“ anzeigt.

8) Mit dem Schalter (1) im Batteriefach wählen  
– am Sender: obere Position = hohe Sendeleistung für eine große Reichweite, jedoch höherer Batterieverbrauch; untere Position = geringere Leistung für einen geringeren Batterieverbrauch, jedoch kürzere Reichweite  
– am Empfänger: obere Position = großer Abstand zwischen Sender und Empfänger; untere Position = geringer Abstand

#### 5 Technische Daten

- Übertragungsfrequenz: . . . 863 – 865 MHz
- Sendeleistung: . . . . . ≤ 10 mW (EIRP)
- Reichweite: . . . . . ca. 100 m
- Stromversorgung: . . . . . 1 × Batterie oder NiMH-Akku der Größe Mignon (AA)
- Einsatztemperatur: . . . . . 0 – 40 °C
- Maße, Gewicht: . . . . . 42 × 98 × 24 mm, 45 g
- Kanalbelegung

Kanal	MHz	Kanal	MHz	Kanal	MHz	Kanal	MHz
01	863,075	11	863,175	21	863,025	31	863,125
02	863,275	12	863,375	22	863,225	32	863,325
03	863,475	13	863,575	23	863,425	33	863,525
04	863,675	14	863,775	24	863,625	34	863,725
05	863,875	15	863,975	25	863,825	35	863,925
06	864,075	16	864,175	26	864,025	36	864,125
07	864,275	17	864,375	27	864,225	37	864,325
08	864,475	18	864,575	28	864,425	38	864,525
09	864,675	19	864,775	29	864,625	39	864,725
10	864,875	20	864,975	30	864,825	40	864,925

Änderungen vorbehalten.

7 Kontroll-LED  
ATS-50R: ein Signal wird empfangen  
ATS-50T: Sender eingeschaltet (blinkt bei stummgeschaltetem Mikrofon)

8 Tasten ▲ und ▼ für die Einstellung des Übertragungskanals  
Zum Entriegeln beide Tasten gedrückt halten, bis das Symbol R erlischt.

9 Ein-/Ausschalter O  
Ein: Taste 1 s gedrückt halten  
Aus: Taste 2 s gedrückt halten

10 Display zur Anzeige des Batteriezustands, der Kanalgruppe (G 1, G 2), der Tastenverriegelung R und des Übertragungskanals (01 – 40)



# Stage Line®

**ATS-50R**  
Order No. 25.5160

**ATS-50T**  
Order No. 25.5170



## GB Voice Transmission System

Please read these operating instructions carefully prior to operation and keep them for later reference.

### 1 Applications

In combination with one or multiple receivers ATS-50R, the transmitter ATS-50T provides a mobile wireless system for transmitting spoken language, e.g. for guided tours, lectures in different languages or wireless command transmission. For wireless transmission, 40 channels are available in the frequency range 863–865 MHz; up to 12 of these channels may be used at the same time without mutual interference. The transmission range depends on local conditions and may reach 100 m as a maximum.

### 2 Important Notes

The units correspond to all relevant directives of the EU and are therefore marked with CE.

- The units are suitable for indoor use only. Protect them against dripping water and splash water, high air humidity and heat (admissible ambient temperature: 0–40 °C).
- For cleaning only use a dry, soft cloth; never use water or chemicals.
- No guarantee claims for the units and no liability for any resulting personal damage or material damage will be accepted if the units are used for other purposes than originally intended, if they are not correctly connected or operated, or if they are not repaired in an expert way.



If the units are to be put out of operation definitively, take them to a local recycling plant for a disposal which is not harmful to the environment.

### 2.1 Conformity and approval

Herewith, MONACOR INTERNATIONAL declare that the transmitter ATS-50T is in accordance with the basic requirements and the other relevant regulations of the directive 1999/5/EC. The declaration of conformity is available on request from MONACOR INTERNATIONAL. The transmitter is generally approved for operation in EU and EFTA countries; it is licence-free and requires no registration.

### 3 Setting into Operation

#### 3.1 Inserting/Replacing the batteries

To insert or replace the batteries, remove the cover of the battery compartment on the rear side of the unit. Insert a battery of size AA as indicated in the compartment, then replace the cover. If the unit is not in use for a longer period of time, remove the battery to prevent damage to the unit due to battery leakage.

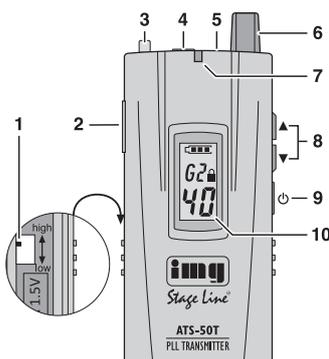

Used batteries and defective rechargeable batteries must not be placed in the household waste. To protect the environment, always take them to a special waste disposal, e.g. collection container at your retailer.

#### 3.2 Recharging the batteries

Instead of batteries, rechargeable NiMH batteries can be used for the transmitter and the receiver. To recharge the batteries, the charging case ATS-25C is ideal. Put the receiver and the transmitter in the charging case, including the batteries inserted.

**CAUTION!** If you use non-rechargeable batteries for the units, never put them in the charging case. If you try to recharge non-rechargeable batteries, they may leak or even explode.

#### 3.3 Connecting the microphone or an audio unit and connecting the earphone

1) The transmitter (grey housing) is equipped with an integrated microphone (5). It is also possible to connect the tie-clip microphone provided to the jack P (4); the integrated microphone will be switched off. Use the clip to attach the microphone to your clothes (e.g. tie, lapel).

When using the transmitter for wireless transmission of line audio signals, connect an audio unit (CD/MP3 player, radio etc.) to the jack -> (2). To mute the microphone signal, press the button M (3).

2) Connect the earphone provided to the jack G (4) of the receiver (black housing) and attach it to your ear.

### 4 Operation

- 1) First switch on the receiver only: Keep the button O (9) pressed until the display (10) shows "On".
- 2) Press the button ▲ or ▼ (8) to set a free transmission channel on the receiver.

**Note:** Five seconds after switching on and five seconds after pressing a button, the buttons will be locked automatically: The symbol L appears on the display. To unlock, keep both buttons pressed until the symbol L disappears.

The LED (7) must not light up. If it lights up, interference or signals from other transmitters are received. In this case, use a different channel.

- 3) If multiple ATS-50 systems are used at the same time for transmitting different kinds of information or different languages, set a different transmission channel for each separate system. You will be able to make 12 voice transmissions at the same time if you use the channels that are printed in bold in the table.

There are two channel groups for setting the channel:

G1 with all 40 channels

G2 with the channels printed in bold only

To switch from one group to the other, press the button O to switch off the unit (keep the button pressed until the display shows "OF"). Keep the buttons O and ▼ pressed until the unit is switched on again: On the display, the number behind the "G" starts flashing. Press the button ▲

- 1 Switch inside the battery compartment (rear side of unit)

ATS-50R: long/short transmission range  
ATS-50T: high/low transmission power

- 2 ATS-50R: volume control ->>  
ATS-50T: audio line input ->

- 3 ATS-50T only: button M to mute the microphone signal

- 4 3.5 mm jack  
ATS-50R: jack G for the earphone  
ATS-50T: jack P for the microphone

- 5 ATS-50T only: integrated microphone

- 6 Antenna

or ▼ to select the group, then press the button O to confirm.

- 4) Switch on the transmitter; the LED (7) lights up. Set the transmitter to the transmission channel of the receiver. Once a signal is received, the LED (7) of the receiver will light up.

#### Notes

- If the LED (7) of the transmitter or receiver is red instead of blue, replace or recharge the battery.
- If no signal is received for 20 minutes [in this case, the LED (7) of the receiver fails to light up], the receiver will be switched off automatically to save the battery.

- 5) Use the control ->> (2) on the receiver to set the desired volume for the earphone.

**Caution!** Never adjust the earphone to a very high volume. Permanent high volumes may damage your hearing!

- 6) To mute the microphone signal, press the button M (3) on the transmitter. The LED (7) keeps flashing as an indication.

- 7) To switch off the units, keep the button O of each unit pressed until the display shows "OF".

- 8) Set the switch (1) inside the battery compartment – on the transmitter: upper position = high transmission power for a long range but high battery consumption; lower position = low transmission power for low battery consumption but short range  
– on the receiver: upper position = long distance between the transmitter and the receiver; lower position = short distance

### 5 Specifications

Transmission frequency: . 863–865 MHz

Transmission power: . . . . . ≤ 10 mW (EIRP)

Range: . . . . . approx. 100 m

Power supply: . . . . . 1 battery or rechargeable NiMH battery of size AA

Ambient temperature: . . . . . 0–40 °C

Dimensions, weight: . . . . . 42 x 98 x 24 mm, 45 g

#### Channel assignment

Channel	MHz	Channel	MHz	Channel	MHz	Channel	MHz
01	863.075	11	863.175	21	863.025	31	863.125
02	863.275	12	863.375	22	863.225	32	863.325
03	863.475	13	863.575	23	863.425	33	863.525
04	863.675	14	863.775	24	863.625	34	863.725
05	863.875	15	863.975	25	863.825	35	863.925
06	864.075	16	864.175	26	864.025	36	864.125
07	864.275	17	864.375	27	864.225	37	864.325
08	864.475	18	864.575	28	864.425	38	864.525
09	864.675	19	864.775	29	864.625	39	864.725
10	864.875	20	864.975	30	864.825	40	864.925

Subject to technical modification.

- 7 Indicating LED  
ATS-50R: a signal is being received  
ATS-50T: transmitter switched on (LED keeps flashing when the microphone is muted)

- 8 Buttons ▲ and ▼ to set the transmission channel  
To unlock, keep both buttons pressed until the symbol L disappears.

- 9 On/off switch O  
On: keep button pressed for 1 second  
Off: keep button pressed for 2 seconds

- 10 Display to indicate the battery status, the channel group (G1, G2), the lock feature L and the transmission channel (01–40)



# Stage Line®

**ATS-50R**  
Réf. num. 25.5160

**ATS-50T**  
Réf. num. 25.5170



## **F B CH** Système de transmission de la parole

Veillez lire la présente notice avec attention avant le fonctionnement et conservez-la pour pouvoir vous y reporter ultérieurement.

### 1 Possibilités d'utilisation

L'émetteur ATS-50T constitue avec un ou plusieurs récepteurs ATS-50R un système sans fil mobile pour la transmission de la parole, p. ex. pour des visites guidées de groupes, conférences multilingues ou des transmissions de commande radio. 40 canaux dans la plage 863–865 MHz sont disponibles pour la transmission sans fil, 12 canaux au plus peuvent être utilisés simultanément sans interférences mutuelles. La portée de transmission dépend de la configuration des lieux et peut aller jusqu'à 100 m.

### 2 Conseils importants d'utilisation

Les appareils répondent à toutes les directives nécessaires de l'Union européenne et portent donc le symbole CE.

- Les appareils ne sont conçus que pour une utilisation en intérieur. Protégez-les de tout type de projections d'eau, des éclaboussures, d'une humidité élevée de l'air et de la chaleur (plage de température de fonctionnement autorisée : 0–40 °C).
- Pour le nettoyage, utilisez uniquement un chiffon sec et doux, en aucun cas de produits chimiques ou d'eau.
- Nous déclinons toute responsabilité en cas de dommages corporels ou matériels résultants si les appareils sont utilisés dans un but autre que celui pour lequel ils ont été conçus, s'ils ne sont pas correctement branchés ou utilisés ou s'ils ne sont pas réparés par une personne habilitée ; de même, la garantie deviendrait caduque.

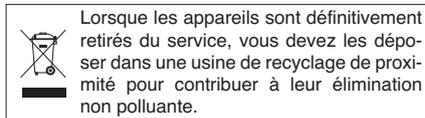

### 2.1 Conformité et autorisation

Par la présente, MONACOR INTERNATIONAL déclare que l'émetteur ATS-50T se trouve en conformité avec les exigences fondamentales et les réglementations inhérentes à la directive 1999/5/CE. La déclaration de conformité peut être demandée auprès de MONACOR INTERNATIONAL. L'émetteur est autorisé dans les pays de l'Union européenne et les pays de l'A.E.L.E. **sans déclaration ni taxe.**

### 3 Fonctionnement

#### 3.1 Insertion/remplacement de la batterie

Pour insérer ou remplacer la batterie, retirez le couvercle du compartiment batterie sur la face arrière de l'appareil. Insérez une batterie de type R6 comme indiqué dans le compartiment et refermez le compartiment avec le couvercle. En cas de non utilisation prolongée, veillez à retirer la batterie, elle pourrait couler et endommager l'appareil.

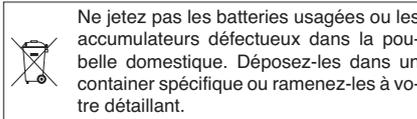
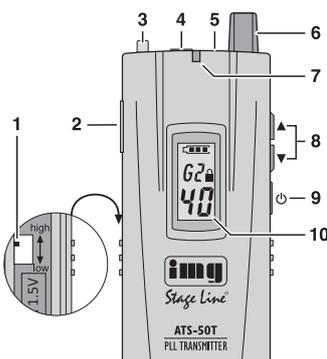

#### 3.2 Recharger les accus

A la place des batteries, on peut également utiliser des accumulateurs NiMH pour l'émetteur et le récepteur. Pour charger les accumulateurs, le coffret de charge ATS-25C est bien adapté. Les appareils peuvent être placés dans ce coffret de charge avec les accumulateurs insérés.

**ATTENTION !** Lorsque des batteries sont placées dans les appareils, il ne faut pas les mettre dans le coffret de charge. Des batteries non rechargeables pourraient couler ou exploser si on essaie de les recharger.

#### 3.3 Branchement du microphone ou de l'appareil audio et de l'écouteur

1) L'émetteur (boîtier gris) a un micro intégré (5). On peut également brancher le microphone cravate livré à la prise ➤ (4), le microphone interne est alors désactivé. Fixez le micro cravate via sa pince sur un vêtement (par exemple cravate, revers de veste).

Si l'émetteur doit être utilisé pour une transmission sans fil de signaux audio ligne, reliez à la prise ➤ (2), un appareil audio (lecteur CD/MP3, radio etc.) et si besoin, coupez le son du signal micro avec la touche ➤✖ (3).

2) Reliez l'écouteur livré à la prise ➤ (4) du récepteur (boîtier noir) et fixez-le à l'oreille.

#### 4 Utilisation

1) Allumez tout d'abord uniquement le récepteur : maintenez la touche ➤ (9) enfoncée jusqu'à ce que l'affichage (10) indique "On".

2) Sur le récepteur, réglez un canal de transmission libre avec la touche ➤▲ ou ➤▼ (8).

**Remarque :** 5 secondes après l'allumage et 5 secondes après une pression sur une touche, les touches sont automatiquement verrouillées : le symbole ➤ s'affiche. Pour déverrouiller, maintenez les deux touches enfoncées jusqu'à ce que le symbole ➤ s'éteigne.

La LED (7) ne doit pas briller. Si elle brille, des perturbations ou signaux d'autres émetteurs sont reçus. Sélectionnez alors un autre canal.

3) Pour transmettre des langues ou des informations différentes, on peut faire fonctionner plusieurs systèmes ATS-50 ensemble. Réglez pour chaque système individuel un autre canal de transmission. 12 transmissions de langues peuvent être effectuées simultanément si les canaux imprimés en gras dans le tableau sont réglés.

Pour le réglage des canaux, il y a deux groupes :

G1 avec l'ensemble des 40 canaux

G2 avec uniquement les canaux imprimés en gras

Pour commuter entre les groupes, éteignez l'appareil avec la touche ➤ (maintenez la touche enfoncée jusqu'à ce que "OF" soit visible sur l'affichage). Maintenez les touches ➤ et ➤▼ enfoncées

1 Interrupteur dans le compartiment batterie sur la face arrière

ATS-50R : portée longue/courte  
ATS-50T : puissance d'émission élevée/faible

2 ATS-50R : réglage volume ➤▲  
ATS-50T : entrée ligne audio ➤➤

3 uniquement ATS-50T : touche ➤✖ pour couper le son du signal micro

4 Prise jack 3,5  
ATS-50R : prise ➤ pour l'écouteur  
ATS-50T : prise ➤ pour le micro

5 uniquement ATS-50T : micro intégré

6 Antenne

jusqu'à ce que l'appareil se rallume : sur l'affichage, le chiffre derrière le "G" clignote. Avec la touche ➤▲ ou ➤▼, sélectionnez le groupe puis appuyez sur la touche ➤.

4) Allumez l'émetteur, la LED (7) brille. Réglez l'émetteur sur le canal de transmission du récepteur. Sur le récepteur, la LED (7) brille dès qu'un signal est reçu.

#### Remarques :

– Si la LED (7) de l'émetteur ou du récepteur ne brille pas en bleu mais en rouge, il faut remplacer la batterie ou charger l'accumulateur.

– Si le récepteur ne reçoit aucun signal pendant 20 minutes [sa LED (7) reste sombre], il s'éteint automatiquement pour préserver la batterie/l'accumulateur.

5) Avec le réglage ➤▲ (2) sur le récepteur, réglez le volume souhaité pour l'écouteur.

**Attention !** Ne réglez pas le volume pour l'écouteur trop fort, des volumes élevés peuvent, à la longue, endommager l'audition.

6) Pour couper le son du signal micro, appuyez sur la touche ➤✖ (3) sur l'émetteur. La LED (7) clignote et sert de contrôle.

7) Pour éteindre les appareils, maintenez la touche ➤ enfoncée sur chaque appareil jusqu'à ce que l'affichage indique "OF".

8) Avec l'interrupteur (1) dans le compartiment batterie, sélectionnez :

– sur l'émetteur : position supérieure = puissance d'émission élevée pour une portée importante mais consommation plus élevée de la batterie ; position inférieure = puissance plus faible pour une consommation plus faible de la batterie mais portée plus courte

– sur le récepteur : position supérieure = distance élevée entre l'émetteur et le récepteur ; position inférieure = distance faible

### 5 Caractéristiques techniques

Fréquence de transmission : . . . . . 863–865 MHz  
Puissance d'émission : . . . ≤ 10 mW (EIRP)  
Portée : . . . . . 100 m env.  
Alimentation : . . . . . 1 x batterie ou accu NiMH de type R6  
Température fonc. : . . . . . 0–40 °C  
Dimensions, poids : . . . . . 42 x 98 x 24 mm, 45 g  
Configuration de canaux

Canal	MHz	Canal	MHz	Canal	MHz	Canal	MHz
01	863,075	11	863,175	21	863,025	31	863,125
02	863,275	12	863,375	22	863,225	32	863,325
03	863,475	13	863,575	23	863,425	33	863,525
04	863,675	14	863,775	24	863,625	34	863,725
05	863,875	15	863,975	25	863,825	35	863,925
06	864,075	16	864,175	26	864,025	36	864,125
07	864,275	17	864,375	27	864,225	37	864,325
08	864,475	18	864,575	28	864,425	38	864,525
09	864,675	19	864,775	29	864,625	39	864,725
10	864,875	20	864,975	30	864,825	40	864,925

Tout droit de modification réservé.

7 LED de contrôle  
ATS-50R : un signal est reçu  
ATS-50T : émetteur allumé (clignote si le son du micro est coupé)

8 Touches ➤▲ et ➤▼ pour régler le canal de transmission  
Pour déverrouiller, maintenez les deux touches enfoncées jusqu'à ce que le symbole ➤ s'éteigne.

9 Interrupteur marche/arrêt ➤  
Marche : maintenez la touche enfoncée 1 s  
Arrêt : maintenez la touche enfoncée 2 s

10 Affichage de l'état de la batterie, du groupe de canaux (G1, G2), du verrouillage des touches ➤ et du canal de transmission (01–40)

www.imgstage.com



MONACOR INTERNATIONAL GmbH & Co. KG • Zum Falsch 36 • 28307 Bremen • Germany  
Copyright © by MONACOR INTERNATIONAL. All rights reserved. A-1502.99.01.01.2014





# Stage Line®

**ATS-50R**  
Codice 25.5160

**ATS-50T**  
Codice 25.5170



## 1 Sistema di trasmissione vocale

Vi preghiamo di leggere attentamente le presenti istruzioni prima della messa in funzione e di conservarle per un uso futuro.

### 1 Possibilità d'impiego

Il trasmettitore ATS-50T, in collegamento con uno o più ricevitori ATS-50R, costituisce un sistema wireless per la trasmissione vocale, adatto per esempio per la guida di gruppi, per conferenze in più lingue o per avvisi a zone. Per la trasmissione wireless sono disponibili 40 canali della banda di frequenza 863-865 MHz, 12 dei quali si possono usare contemporaneamente senza interferenze. La portata di trasmissione dipende delle condizioni locali e può arrivare fino a 100 m.

### 2 Avvertenze importanti per l'uso

Gli apparecchi sono conformi a tutte le direttive rilevanti dell'UE e pertanto portano la sigla CE.

- Usare gli apparecchi solo all'interno di locali e proteggerli dall'acqua gocciolante e dagli spruzzi d'acqua, da alta umidità dell'aria e dal calore (temperatura d'impiego ammessa fra 0 e 40 °C).
- Per la pulizia usare solo un panno morbido, asciutto; non impiegare in nessun caso acqua o prodotti chimici.
- Nel caso d'uso improprio, di collegamenti sbagliati, d'impiego scorretto o di riparazione non a regola d'arte degli apparecchi, non si assume nessuna responsabilità per eventuali danni consequenziali a persone o a cose e non si assume nessuna garanzia per gli apparecchi.

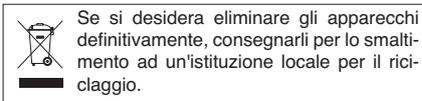

### 2.1 Conformità e omologazione

La MONACOR INTERNATIONAL dichiara che il trasmettitore ATS-50T è conforme a tutti i requisiti di base e alle rimanenti disposizioni in materia della direttiva 1999/5/CE. La dichiarazione di conformità può essere richiesta a MONACOR INTERNATIONAL. Il trasmettitore è omologato per l'impiego negli stati dell'UE e dell'EFTA e non richiede né registrazione né pagamento di tasse.

### 3 Messa in funzione

#### 3.1 Inserire/sostituire la batteria

Per inserire o sostituire la batteria togliere il coperchio del vano batteria sul retro dell'apparecchio. Inserire una batteria del tipo stilo (AA) come indicato nel vano stesso e richiudere il vano con il suo coperchio. In caso di mancato uso prolungato togliere la batteria per escludere che perdendo possa danneggiare l'apparecchio.

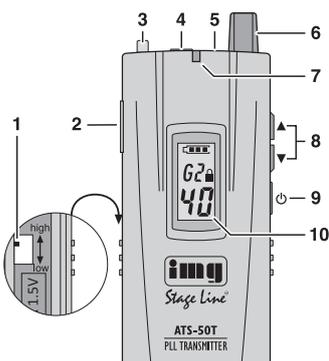
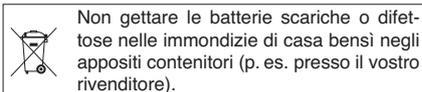

#### 3.2 Ricaricare gli accumulatori

Al posto di batterie, nel trasmettitore e nel ricevitore si possono inserire anche degli accumulatori al NiMH. Per la ricarica degli accumulatori è particolarmente adatto la valigetta di ricarica ATS-25C. Gli apparecchi si possono sistemare nella valigetta con gli accumulatori inseriti.

**ATTENZIONE!** Gli apparecchi non devono essere sistemati nella valigetta di ricarica quando sono inserite delle batterie normali. Le batterie non ricaricabili possono perdere o esplodere se si cerca di ricaricarle.

#### 3.3 Collegare un microfono o un apparecchio audio e un auricolare

1) Il trasmettitore (contenitore grigio) ha integrato un microfono (5). Alla presa (4) si può collegare anche il microfono cravatta in dotazione; in questo caso, il microfono integrato viene disattivato. Fissare il microfono al vestito (p. es. cravatta, bavero) per mezzo del suo clip.

Se il trasmettitore deve servire per la trasmissione wireless di segnali audio-Line, collegare un apparecchio audio (lettore CD/MP3, radio ecc.) con la presa (2), e se necessario mettere in mute il segnale del microfono per mezzo del tasto (3).

2) Collegare l'auricolare in dotazione con la presa (4) del ricevitore (contenitore nero) e fissarlo all'orecchio.

### 4 Funzionamento

1) Per iniziare, accendere solo il ricevitore: tener premuto il tasto (9) finché sul display (10) si vede "On".

2) Sul ricevitore, con il tasto (8) impostare un canale libero di trasmissione.

**N. B.:** I tasti vengono bloccati 5 sec dopo l'accensione e 5 sec dopo l'azionamento di un tasto: sul display si vede il simbolo (11). Per sbloccarle, tener premuto i due tasti finché il simbolo (11) si spegne.

La spia (7) non deve essere accesa. Se è accesa, significa che si ricevono delle interferenze o dei segnali di altri trasmettitori. In questo caso scegliere un canale differente.

3) Per la trasmissione di lingue o informazioni differenti, si possono usare contemporaneamente più sistemi ATS-50, impostando per ogni sistema singolo un canale differente di trasmissione. Sono possibili 12 trasmissioni di lingue se sono impostati i canali stampati in grassetto nella tabella.

Per l'impostazione dei canali esistono due gruppi di canali:

G1 con tutti i 40 canali

G2 con solo i canali in grassetto

Per cambiare fra i gruppi spegnere l'apparecchio con il tasto (9) (tener premuto il tasto finché il display segnala "OF"). Tener premuti i tasti (9) e (8) finché l'apparecchio è nuovamente acceso: sul display lampeggia il numero dietro alla "G". Con il tasto (8) o (9) scegliere il gruppo e alla fine premere il tasto (9).

- 1 Switch sul retro nel vano batteria  
ATS-50R: distanza lunga/corta di trasmissione  
ATS-50T: potenza alta/bassa di trasmissione
- 2 ATS-50R: regolatore volume  
ATS-50T: ingresso audio-Line
- 3 solo ATS-50T: tasto per mettere in mute il segnale del microfono
- 4 Presa jack 3,5 mm  
ATS-50R: presa per l'auricolare  
ATS-50T: presa per il microfono
- 5 solo ATS-50T: microfono integrato
- 6 Antenna

4) Accendere il trasmettitore, si accende la spia (7). Impostare sul trasmettitore il canale di trasmissione del ricevitore. Sul ricevitore si accende la spia (7) quando riceve un segnale.

#### N. B.:

- Se la spia (7) del trasmettitore o del ricevitore non è blu ma rossa, occorre cambiare o ricaricare la batteria.
- Se il ricevitore non riceve nessun segnale per 20 minuti [la spia (7) rimane spenta], si spegna automaticamente per risparmiare la batteria.

5) Con il regolatore (2) sul ricevitore impostare il volume per l'auricolare.

**Attenzione!** Non tenere mai troppo alto il volume per l'auricolare. A lungo andare, i volumi alti possono danneggiare l'udito.

6) Per mettere in mute il segnale del microfono premere il tasto (3) sul trasmettitore. Come controllo lampeggia la spia (7).

7) Per spegnere gli apparecchi tener premuto per ognuno il tasto (9), finché il display indica "OF".

8) Con lo switch (1) nel vano batteria scegliere - sul trasmettitore: posizione in alto = alta potenza di trasmissione per grande portata, ma consumo maggiore della batteria; posizione in basso = potenza ridotta per consumo ridotto della batteria, ma portata minore - sul ricevitore: posizione in alto = distanza grande fra trasmettitore e ricevitore; posizione in basso = distanza ridotta

### 5 Dati tecnici

Frequenza di trasmissione: 863-865 MHz

Potenza di trasmissione: ≤ 10 mW (EIRP)

Portata: ca. 100 m

Alimentazione: 1 x batteria o accumulatore al NiMH del tipo stilo (AA)

Temperatura d'esercizio: 0-40 °C

Dimensioni, peso: 42 x 98 x 24 mm, 45 g

#### Assegnazione dei canali

Canale	MHz	Canale	MHz	Canale	MHz	Canale	MHz
<b>01</b>	863,075	11	863,175	21	863,025	<b>31</b>	863,125
02	863,275	12	863,375	<b>22</b>	863,225	32	863,325
03	863,475	<b>13</b>	863,575	<b>23</b>	863,425	33	863,525
04	863,675	14	863,775	24	863,625	34	863,725
05	863,875	15	863,975	<b>25</b>	863,825	35	863,925
06	864,075	16	864,175	26	864,025	<b>36</b>	864,125
07	864,275	17	864,375	27	864,225	<b>37</b>	864,325
08	864,475	18	864,575	28	864,425	38	864,525
09	864,675	<b>19</b>	864,775	29	864,625	<b>39</b>	864,725
10	864,875	20	864,975	30	864,825	<b>40</b>	864,925

Con riserva di modifiche tecniche.

- 7 LED di controllo  
ATS-50R: si riceve un segnale  
ATS-50T: trasmettitore acceso (lampeggia con microfono messo in mute)
- 8 Tasti (8) e (9) per l'impostazione del canale di trasmissione  
Per sbloccarli tener premuti i due tasti finché il simbolo (11) si spegne.
- 9 Interruttore on/off (9)  
On: tener premuto il tasto per 1 sec  
Off: tener premuto il tasto per 2 sec
- 10 Display per indicare lo stato della batteria, il gruppo di canali (G 1, G 2), il blocco dei tasti (11) e il canale di trasmissione (01-40)



# Stage Line®

**ATS-50R**  
Bestelnr. 25.5160

**ATS-50T**  
Bestelnr. 25.5170



## NL B Spraaktransmissiesysteem

Lees deze handleiding grondig door, alvorens het apparaat in gebruik te nemen, en bewaar ze voor latere raadpleging.

### 1 Toepassingen

De zender ATS-50T vormt in combinatie met een of meerdere ontvangers ATS-50R een mobiel radiosysteem voor spraaktransmissie, onder meer geschikt voor groepsrondleidingen, voordrachten in verschillende talen of commandoradio. Voor de radiotransmissie zijn 40 kanalen beschikbaar in het frequentiebereik 863–865 MHz, waarvan tot 12 kanalen tegelijk kunnen worden gebruikt, zonder met elkaar te interfereren. Het transmissiebereik hangt af van de plaatselijke omstandigheden, en kan tot 100 m bedragen.

### 2 Belangrijke gebruiksvoorschriften

De apparaten zijn in overeenstemming met alle relevante EU-Richtlijnen en dragen daarom het CE-kenmerk.

- De apparaten zijn uitsluitend geschikt voor gebruik binnenshuis. Vermijd druipe- en spatwater, plaatsen met een hoge vochtigheid en uitzonderlijk warme plaatsen (toegestaan omgevingstemperatuurbereik: 0–40 °C).
- Gebruik voor de reiniging uitsluitend een droge, zachte doek. Gebruik in geen geval chemicaliën of water.
- In geval van ongeoorloofd of verkeerd gebruik, verkeerde aansluiting, foutieve bediening of van herstelling door een niet-gekwalificeerd persoon vervalt de garantie en de aansprakelijkheid voor hieruit resulterende materiële of lichamelijke schade.



Wanneer de apparaten definitief uit bedrijf worden genomen, bezorg ze dan voor verwerking aan een plaatselijk recyclingbedrijf.

### 2.1 Conformiteit en goedkeuring

Hiermee verklaart MONACOR INTERNATIONAL dat de zender ATS-50T in overeenstemming is met de basisvereisten en de overige geldende bepalingen van de richtlijn 1999/5/EG. De verklaring van overeenstemming kan bij MONACOR INTERNATIONAL worden aangevraagd. Het gebruik van de zender is algemeen toegelaten in de Lidstaten van de EU en de EFTA, en is vrij van registratie en van taken.

### 3 Ingebruikneming

#### 3.1 Batterij plaatsen/vervangen

Om de batterij te plaatsen of te vervangen, verwijder u het deksel van het batterijvakje aan de achterzijde van het apparaat. Plaats een batterij, type mignon (AA), zoals aangegeven in het batterijvak, en sluit het vak opnieuw met het deksel. Als het apparaat langere tijd niet wordt gebruikt, neemt u de batterij eruit, zodat het niet wordt beschadigd bij eventueel uitlopen van de batterij.

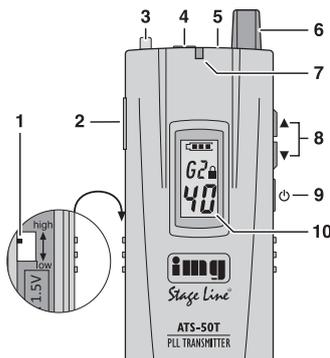

Lege batterijen en defecte accu's horen niet in het huisvuil. Verwijder ze voor een milieuvriendelijke verwerking uitsluitend als KGA (bv. de inzamelbox bij de detailhandel).

#### 3.2 Accu's opladen

In de plaats van batterijen kunt u ook NiMH-accu's gebruiken in de zender en in de ontvanger. Voor het laden van de accu's gebruikt u de hiervoor speciaal ontworpen laadkoffer ATS-25C. U kunt de apparaten met accu's in deze laadkoffer plaatsen.

**OPGELET!** De apparaten mogen niet in de laadkoffer gestoken worden, als er batterijen in zijn geplaatst. Niet-herlaadbare batterijen kunnen uitlopen of exploderen, als u ze probeert te laden.

#### 3.3 Microfoon of audioapparaat en oortelefoon aansluiten

1) De zender (grijze behuizing) is uitgerust met een ingebouwde microfoon (5). U kunt echter ook de bijgeleverde dasspeldmicrofoon op de jack P (4) aansluiten; de ingebouwde microfoon wordt daarbij uitgeschakeld. Bevestig de dasspeldmicrofoon met de klem aan de kleding (bv. das, revers).

Als u de zender wilt gebruiken om lijnaudio-signalen draadloos over te dragen, sluit u op de jack D (2) een audioapparaat (cd/mp3-speler, radio etc.) aan en aansluiten en dempt u het microfoonsignaal zo nodig met de toets M (3).

2) Sluit de bijgeleverde oortelefoon aan op de bus G (4) van de ontvanger (zwarte behuizing) en hang hem aan een oor.

### 4 Bediening

1) Schakel eerst alleen de ontvanger in: Houd de toets O (9) ingedrukt tot de melding "On" op het display (10) verschijnt.

2) Stel op de ontvanger een vrij transmissiekanaal in met de toets A of V (8).

**Opmerking:** De toetsen worden 5 sec na inschakelen en 5 sec na drukken op een toets vergrendeld: Het symbool L verschijnt op het display. Voor ontgrendeling houdt u beide toetsen ingedrukt tot het symbool L van het display verdwijnt.

De led (7) mag niet oplichten. Als de led oplicht, worden er storingen of signalen van andere zenders ontvangen. Selecteer dan een ander kanaal.

3) Voor de overdracht van verschillende boodschappen of gegevens kunt u meerdere ATS-50-apparaten simultaan bedienen. Stel daarbij voor elk individueel systeem een ander transmissiekanaal in. Als de kanalen die in de tabel in het vet zijn gedrukt, ingesteld worden, kunnen er 12 gesproken boodschappen tegelijk plaatsvinden.

Voor de kanaalinstelling zijn er twee kanaalgroepen:  
G1 met alle 40 kanalen  
G2 met alleen de in het vet gedrukte kanalen

Om tussen de groepen om te schakelen, schakelt u het apparaat uit met de toets O (toets ingedrukt houden tot de melding "OF" op het display verschijnt).

- 1 Schakelaar aan de achterzijde in het batterijvak  
ATS-50R: grote/kleine transmissieafstand  
ATS-50T: groot/klein zendvermogen
- 2 ATS-50R: Volumeregelaar  
ATS-50T: Audiolijningang
- 3 alleen ATS-50T: Toets M om het microfoonsignaal te dempen
- 4 3,5 mm-stekkerbus  
ATS-50R: jack G voor de oortelefoon  
ATS-50T: jack P voor de microfoon
- 5 alleen ATS-50T: ingebouwde microfoon
- 6 Antenne

play verschijnt). Houd de toetsen O en V ingedrukt tot het apparaat opnieuw ingeschakeld is: Op het display knippert het cijfer achter "G". Selecteer de groep met de toets A of V de groep en druk afsluitend op de toets O.

4) Schakel de zender in, de led (7) licht op. Stel de zender in op het transmissiekanaal van de ontvanger. Op de ontvanger licht de led (7) op, zodra er een signaal wordt ontvangen.

#### Aanwijzingen

– Als de led (7) van de zender of ontvanger niet blauw maar rood oplicht, dan moet u de batterij vervangen of de accu opladen.

– Als de ontvanger 20 minuten lang geen signaal ontvangt [de led (7) blijft donker], schakelt hij zich automatisch uit, om de batterij/accu te sparen.

5) Stel met de regelaar R (2) op de ontvanger het gewenste geluidsvolume voor de oortelefoon in. **Opgelet!** Stel het volume van de oortelefoon nooit te hoog in. Langdurige blootstelling aan hoge volumes kan het gehoor beschadigen.

6) Om het microfoonsignaal te dempen, drukt u op de toets M (3) van de zender. Ter controle knippert de led (7).

7) Om de apparaten uit te schakelen, houdt u telkens de toets O ingedrukt tot de melding "OF" op het display verschijnt.

8) Zet de schakelaar (1) in het batterijvak  
– op de zender: bovenste stand = groot zendvermogen voor een grote reikwijdte, maar hoger batterijverbruik; onderste stand = lager vermogen voor een lager batterijverbruik, maar kleinere reikwijdte  
– op de ontvanger: bovenste stand = grote afstand tussen zender en ontvanger; onderste stand = kleine afstand

### 5 Technische gegevens

Zendfrequentie: . . . . . 863–865 MHz  
Zendvermogen: . . . . . ≤ 10 mW (EIRP)  
Reikwijdte: . . . . . ca. 100 m  
Voedingsspanning: . . . . . 1 x batterij of NiMH-accu, type Mignon (AA)

Omgevings-temperatuurbereik: . . . . . 0–40 °C  
Afmetingen, gewicht: . . . . . 42 x 98 x 24 mm, 45 g  
Kanaalbezetting

Kanaal	MHz	Kanaal	MHz	Kanaal	MHz	Kanaal	MHz
01	863,075	11	863,175	21	863,025	31	863,125
02	863,275	12	863,375	22	863,225	32	863,325
03	863,475	13	863,575	23	863,425	33	863,525
04	863,675	14	863,775	24	863,625	34	863,725
05	863,875	15	863,975	25	863,825	35	863,925
06	864,075	16	864,175	26	864,025	36	864,125
07	864,275	17	864,375	27	864,225	37	864,325
08	864,475	18	864,575	28	864,425	38	864,525
09	864,675	19	864,775	29	864,625	39	864,725
10	864,875	20	864,975	30	864,825	40	864,925

Wijzigingen voorbehouden.

- 7 Controle-led  
ATS-50R: er wordt een signaal ontvangen  
ATS-50T: zender ingeschakeld (knippert bij gedempte microfoon)
- 8 Toetsen A en V voor het instellen van het transmissiekanaal  
Voor ontgrendeling houdt u beide toetsen ingedrukt tot het symbool L van het display verdwijnt.
- 9 Aan-/Uitschakelaar O  
Aan: Houd de toets 1 sec ingedrukt  
Uit: Houd de toets 2 sec ingedrukt
- 10 Display voor de aanduiding van het batterijniveau, de kanaalgroep (G 1, G 2), de toetsenvergrendeling L en van het transmissiekanaal (01–40)



### E Sistema de Transmisión de Voz

Lea atentamente estas instrucciones de funcionamiento antes de utilizar el aparato y guárdelas para usos posteriores.

### 1 Aplicaciones

En combinación con uno o varios receptores ATS-50R, el emisor ATS-50T ofrece un sistema de audio móvil para transmisiones habladas, p. ej. para visitas guiadas, charlas en varios idiomas o transmisiones inalámbricas de indicaciones. Para la transmisión inalámbrica, hay 40 canales disponibles en el rango de frecuencias 863–865 MHz; se pueden utilizar hasta 12 de estos canales al mismo tiempo sin interferencias propias. El rango de transmisión depende de las condiciones locales y puede alcanzar un máximo de 100 m.

### 2 Notas Importantes

Los aparatos cumplen con todas las directivas relevantes de la UE y por lo tanto están marcados con el símbolo CE.

- Los aparatos están adecuados para su aplicación sólo en interiores. Protéjalos de goteos y salpicaduras, elevada humedad del aire y calor (temperatura ambiente admisible: 0–40 °C).
- Utilice sólo un paño suave y seco para la limpieza; no utilice nunca ni agua ni productos químicos.
- No podrá reclamarse garantía o responsabilidad alguna por cualquier daño personal o material resultante si los aparatos se utilizan para otros fines diferentes a los originalmente concebidos, si no se conectan correctamente, no se utilizan adecuadamente o no se reparan por expertos.

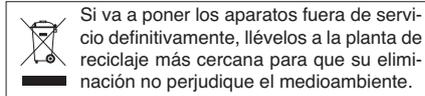

Si va a poner los aparatos fuera de servicio definitivamente, llévelos a la planta de reciclaje más cercana para que su eliminación no perjudique el medioambiente.

### 2.1 Conformidad y Aprobación

Por la presente, MONACOR INTERNATIONAL declara que el emisor ATS-50T cumple con los requisitos básicos y las demás regulaciones relevantes de la directiva 1999/5/EC. La declaración de conformidad está disponible bajo petición en MONACOR INTERNATIONAL. El emisor **no requiere ninguna licencia** y está aprobado para el funcionamiento en la UE y en los países de la AELC.

### 3 Puesta en Marcha

#### 3.1 Insertar/Sustituir las baterías

Para insertar o sustituir las baterías, extraiga la tapa del compartimento de las baterías de la parte posterior del aparato. Inserte una batería de tipo AA como se indica en el compartimento y vuelva a colocar la tapa. Si no se va a utilizar el aparato durante un largo periodo de tiempo, extraiga la batería para prevenir daños en el aparato por culpa de algún derrame.

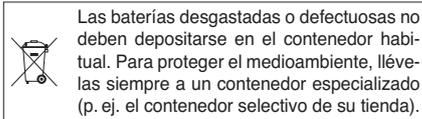
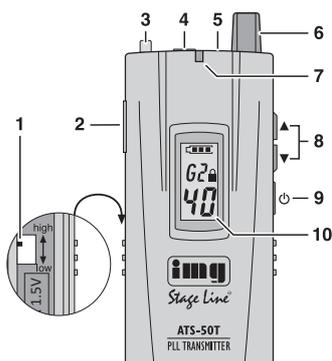

Las baterías desgastadas o defectuosas no deben depositarse en el contenedor habitual. Para proteger el medioambiente, llévelas siempre a un contenedor especializado (p. ej. el contenedor selectivo de su tienda).

### 3.2 Recargar las Baterías

En vez de baterías, se pueden utilizar baterías recargables NiMH para el emisor y el receptor. La maleta de carga ATS-25C es ideal para recargar las baterías. Ponga el receptor y el emisor en la maleta de carga, incluyendo las baterías insertadas.

**¡PRECAUCIÓN!** Si utiliza baterías no recargables para los aparatos, no las ponga nunca en la maleta de carga. Si intenta cargar baterías no recargables, podrían derramarse o incluso explotar.

### 3.3 Conexión del micrófono o de un aparato de audio y conexión de un auricular

1) El emisor (carcasa gris) está equipado con un micrófono integrado (5). También se puede conectar el micrófono de solapa entregado a la toma (4); se desconectará el micrófono integrado. Utilice la pinza para fijar el micrófono en su ropa (p. ej. corbata, solapa).

Cuando se utilice el emisor para la transmisión inalámbrica de señales de audio de línea, conecte un aparato de audio (lector CD/MP3, radio, etc.) a la toma (2). Para silenciar la señal de micrófono, pulse el botón (3).

2) Conecte el auricular entregado a la toma (4) del receptor (carcasa negra) y fíjelo en su oreja.

### 4 Funcionamiento

1) Primero conecte sólo el receptor: Mantenga pulsado el botón (9) hasta que en el visualizador (10) aparezca "On".

2) Pulse el botón o (8) para ajustar un canal de transmisión libre en el receptor.

**Nota:** Cinco segundos después de la conexión y cinco segundos después de pulsar un botón, los botones se bloquean automáticamente: Aparece el símbolo en el visualizador. Para desbloquear, mantenga pulsados ambos botones hasta que desaparezca el símbolo .

El LED (7) no debe iluminarse. Si se ilumina, significa que se reciben señales o interferencias de otros emisores. En este caso, utilice un canal diferente.

3) Si se utilizan varios sistemas ATS-50 al mismo tiempo para transmitir informaciones diferentes o varios idiomas, ajuste un canal de transmisión diferente para cada sistema. Podrá realizar 12 transmisiones de voz al mismo tiempo si utiliza los canales impresos en negrita de la tabla.

Hay dos grupos de canales para ajustar el canal:

G1 con los 40 canales

G2 sólo con los canales impresos en negrita

Para cambiar de un grupo a otro, pulse el botón para desconectar el aparato (mantenga pulsado el botón hasta que en el visualizador aparezca "OF"). Mantenga pulsados los botones y .

▼ hasta que el aparato se conecte de nuevo: En el visualizador, el número tras la "G" empieza a parpadear. Pulse el botón o para seleccionar el grupo, luego pulse el botón para confirmar.

4) Conecte el emisor; se ilumina el LED (7). Ajuste el emisor en el canal de transmisión del receptor. Cuando se reciba una señal, se iluminará el LED (7) del receptor.

### Notas

– Si el LED (7) del emisor o del receptor es rojo en vez de azul, cambie o recargue la batería.

– Si no se recibe ninguna señal durante 20 minutos [en este caso el LED (7) del receptor no se iluminará], el receptor se desconectará automáticamente para ahorrar batería.

5) Utilice el control (2) del receptor para ajustar el volumen deseado para el auricular.

**¡Precaución!** No ajuste nunca el auricular en un volumen muy elevado. Los volúmenes altos permanentes pueden dañar su oído.

6) Para silenciar la señal de micrófono, pulse el botón (3) del emisor. El LED (7) se mantendrá parpadeando como indicación.

7) Para desconectar los aparatos, mantenga pulsado el botón de cada aparato hasta que en el visualizador aparezca "OF".

8) Ajuste el interruptor (1) dentro del compartimento de la batería

– En el emisor: Posición superior = potencia de transmisión alta para un rango grande pero con un consumo de batería elevado; posición inferior = potencia de transmisión baja para un consumo de batería bajo pero con un rango corto

– En el receptor: Posición superior = gran distancia entre el emisor y el receptor; posición inferior = distancia corta

### 5 Especificaciones

Frecuencia de transmisión: 863–865 MHz

Potencia de transmisión: ≤ 10 mW (EIRP)

Rango: ..... aprox. 100 m

Alimentación: ..... 1 batería o batería recargable NiMH tipo AA

Temperatura ambiente: ... 0–40 °C

Dimensiones, peso: ..... 42 × 98 × 24 mm, 45 g

Asignación de canal

Canal	MHz	Canal	MHz	Canal	MHz	Canal	MHz
<b>01</b>	863,075	11	863,175	21	863,025	<b>31</b>	863,125
02	863,275	12	863,375	<b>22</b>	863,225	32	863,325
03	863,475	<b>13</b>	863,575	<b>23</b>	863,425	33	863,525
04	863,675	14	863,775	24	863,625	34	863,725
05	863,875	15	863,975	<b>25</b>	863,825	35	863,925
06	864,075	16	864,175	26	864,025	<b>36</b>	864,125
07	864,275	17	864,375	27	864,225	<b>37</b>	864,325
08	864,475	18	864,575	28	864,425	38	864,525
09	864,675	<b>19</b>	864,775	29	864,625	<b>39</b>	864,725
10	864,875	<b>20</b>	864,975	30	864,825	<b>40</b>	864,925

Sujeto a modificaciones técnicas.

1 Interruptor dentro del compartimento de la batería (parte posterior del aparato)

ATS-50R: Rango de transmisión largo/corto

ATS-50T: Potencia de transmisión alta/baja

2 ATS-50R: Control de volumen

ATS-50T: Entrada de audio de línea

3 Sólo ATS-50T: Botón para silenciar la señal de micrófono

4 Jack 3,5 mm

ATS-50R: Toma para el auricular

ATS-50T: Toma para el micrófono

5 Sólo ATS-50T: Micrófono integrado

6 Antena

7 Indicador LED

ATS-50R: Se recibe una señal

ATS-50T: Emisor conectado (el LED se mantiene parpadeando mientras el micrófono está silenciado)

8 Botones y para ajustar el canal de transmisión

Para desbloquear, mantenga pulsados ambos botones hasta que desaparezca el símbolo .

9 Interruptor ON/OFF

ON: Mantenga pulsado el botón durante 1 s

OFF: Mantenga pulsado el botón durante 2 s

10 Visualizador para indicar el estado de la batería, el grupo de canales (G 1, G 2), la función de bloqueo y el canal de transmisión (01–40)



### PL System transmisji audio

Przed rozpoczęciem użytkowania prosimy o zapoznanie się z instrukcją i zachowanie jej do wglądu.

### 1 Zastosowanie

W połączeniu z jednym lub kilkoma odbiornikami ATS-50R, nadajnik ATS-50T pozwala stworzyć przenośny, bezprzewodowy system transmisji audio. System ten znajduje idealne zastosowanie przy transmisji sygnału z jednego źródła dźwięku dla grupy osób, np. dla wycieczki lub dla słuchaczy wielojęzycznej konferencji. Dla transmisji bezprzewodowej dostępnych jest 40 kanałów w zakresie częstotliwości 863–865 MHz, z czego możliwe jest jednocześnie użycie do 12 kanałów, bez powstawania zakłóceń. Zasięg działania systemu zależy od warunków lokalnych i wynosi maksymalnie 100 m.

### 2 Środki bezpieczeństwa

Urządzenia spełniają wszystkie wymagania norm UE, dlatego zostały oznaczone symbolem CE.

- Urządzenia przeznaczone są tylko do użytku wewnątrz pomieszczeń; należy chronić je przed wodą, dużą wilgotnością oraz wysoką temperaturą (dopuszczalny zakres wynosi 0–40 °C).
- Do czyszczenia urządzenia należy używać suchej, miękkiej tkaniny. Nie stosować wody ani środków chemicznych.
- Producent ani dostawca nie ponoszą odpowiedzialności za wyniki szkody: uszkodzenie sprzętu lub obrażenia użytkownika, jeśli urządzenie było używane niezgodnie z ich przeznaczeniem, nieprawidłowo zamontowane, podłączone lub obsługiwane bądź poddane nieautoryzowanej naprawie.



Po całkowitym zakończeniu eksploatacji urządzenie należy oddać do punktu recyklingu.

### 2.1 Normy i zezwolenia

Niniejszym firma MONACOR INTERNATIONAL oświadcza, że nadajnik ATS-50T spełnia wszystkie wymagania dyrektywy 1995/5/EC. Deklaracja zgodności dostępna jest na żądanie w firmie MONACOR INTERNATIONAL. System **nie wymaga zezwolenia** i został dopuszczony do użytkowania w krajach UE oraz krajach należących do EFTA.

### 3 Przygotowanie do pracy

#### 3.1 Wkładanie/wymiana baterii

Aby włożyć lub wymienić baterie, otworzyć pokrywę komory baterijnej z tyłu urządzenia. Włożyć baterię rozmiaru AA zgodnie z pokazaną polaryzacją, następnie założyć ponownie pokrywę. Jeżeli urządzenie nie będzie przez dłuższy czas wykorzystywane, należy wyjąć z niego baterie aby zapobiec jego uszkodzeniu na skutek wylania baterii.

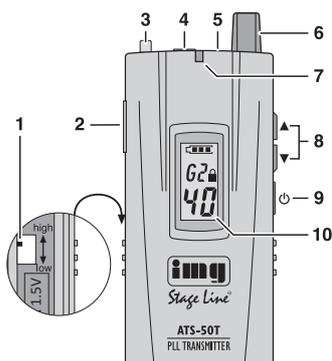

Zużyte baterie należy wyrzucać do specjalnie oznaczonych pojemników, nie do zwykłych koszy na śmieci.

### 3.2 Ładowanie baterii

W przypadku wykorzystywania baterii akumulatorowych, możliwe jest ich ładowanie bezpośrednio w urządzeniu. Do tego celu można wykorzystać wazlejkę ładującą ATS-25C. Umieścić urządzenie wraz z bateriami akumulatorowymi w stacji ładującej.

**UWAGA!** Upewnić się że w urządzeniu znajdują się baterie akumulatorowe. Zwykłe baterie podczas ładowania mogą wylać lub nawet eksplodować.

### 3.3 Podłączanie mikrofonu, źródła dźwięku lub słuchawek

1) Nadajnik (szara obudowa) posiada wbudowany mikrofon (5). Dodatkowo można podłączyć dołączony mikrofon krawatowy do gniazda (4); wbudowany mikrofon zostanie wówczas odłączony. Przyłączyć mikrofon do ubrania (np. do krawata lub kłapy marynarki).

W celu bezprzewodowego przesłania sygnału ze źródła audio, podłączyć wyjście liniowe urządzenia audio (odtwarzacza CD/MP3, radia itp.) do gniazda (2). Aby wyciszyć sygnał z mikrofonu, wcisnąć przycisk (3).

2) Podłączyć dołączoną słuchawkę do gniazda (4) w odbiorniku (czarna obudowa) i założyć ją na ucho.

### 4 Obsługa

1) Początkowo włączyć tylko odbiornik: przytrzymać wciśnięty przycisk (9) aż na wyświetlaczu (10) pojawi się "On".

2) Ustawić wolny kanał transmisji na odbiorniku przyciskami (8) oraz (7).

**Uwaga:** Pięć sekund po włączeniu oraz pięć sekund po wciśnięciu przycisku, następuje automatyczne zablokowanie przycisków: na wyświetlaczu pojawia się symbol (11). Aby odblokować urządzenie, przytrzymać wciśnięte oba przyciski aż zniknie symbol (11).

Dioda (7) nie może się zapalać. Jeżeli dioda świeci się, w danym kanale pojawiają się zakłócenia lub sygnał z innego nadajnika. Należy wówczas wybrać inny kanał.

3) W przypadku równoczesnego wykorzystywania kilku systemów ATS-50 do transmisji różnych sygnałów np. w kilku językach, ustawić różne kanały transmisji. Możliwe jest równoczesne wykorzystywanie dwunastu kanałów, w konfiguracji zaznaczonej pogrubieniem w tabeli.

Dostępne są dwie grupy kanałów:

G1 ze wszystkimi 40 kanałami

G2 tylko z kanałami zaznaczonymi pogrubieniem

Aby przełączyć się pomiędzy grupami kanałów, wcisnąć przycisk (9) aby wyłączyć urządzenie (przytrzymać wciśnięty przycisk aż na wyświetlaczu pojawi się "OF"). Przytrzymać wciśnięte przyciski (9) oraz (7) i równocześnie włączyć urządzenie.

1 Przełącznik w komorze baterijnej (tylna strona)  
ATS-50R: duża/mala odległość transmisji  
ATS-50T: wysoka/niska moc nadajnika

2 ATS-50R: regulacja głośności (8)

ATS-50T: wejście liniowe audio (2)

3 ATS-50T tylko: przycisk (3) do wyciszania mikrofonu

4 Gniazdo 3,5 mm  
ATS-50R: gniazdo (4) dla słuchawki  
ATS-50T: gniazdo (4) dla mikrofonu

5 ATS-50T tylko: wbudowany mikrofon

6 Antena

dzenie: Na wyświetlaczu numer za literą "G" znacznie migać. Za pomocą przycisku (8) lub (7) wybrać odpowiednią grupę i zatwierdzić przyciskiem (9).

4) Włączyć nadajnik; zapali się dioda (7). Ustawić ten sam kanał transmisji jak na nadajniku. Po odebraniu sygnału, zapali się dioda (7).

#### Uwagi

– Jeżeli dioda (7) na nadajniku świeci na czerwono zamiast na niebiesko – wymienić lub naładować baterię.

– Jeżeli odbiornik nie będzie odbierał żadnego sygnału przez 20 minut [w tym przypadku dioda (7) odbiornika nie świeci się], zostanie automatycznie wyłączony.

5) Za pomocą regulatora (2) na odbiorniku ustawić żądany poziom głośności dla słuchawki.

**Uwaga!** Nie ustawiać wysokiego poziomu dźwięku w słuchawkach. Może to spowodować uszkodzenie słuchu!

6) Aby wyciszyć sygnał z mikrofonu, wcisnąć przycisk (3) na nadajniku. Dioda (7) zacznie migać.

7) Aby wyłączyć urządzenie, przytrzymać wciśnięty przycisk (9) aż na wyświetlaczu pojawi się "OF".

8) Za pomocą przełącznika (1) w komorze baterijnej ustawić moc

– w nadajniku: górna pozycja = wysoka moc nadajnika, zalecana w przypadku dużych odległości transmisji, ale powodująca szybkie zużycie baterii; dolna pozycja = niska moc nadajnika, ale większa oszczędność baterii

– w odbiorniku: górna pozycja = duża odległość od nadajnika; dolna pozycja = mała odległość

### 5 Specyfikacja

Częstotliwości pracy: . . . . . 863–865 MHz

Moc nadajnika: . . . . . ≤ 10 mW (EIRP)

Zasięg: . . . . . około 100 m

Zasilanie: . . . . . 1 bateria lub bateria akumulatorowa NiMH AA

Zakres temperatur: . . . . . 0–40 °C

Wymiary, waga: . . . . . 42 x 98 x 24 mm, 45 g

Częstotliwości kanałów

Kanał	MHz	Kanał	MHz	Kanał	MHz	Kanał	MHz
01	863,075	11	863,175	21	863,025	31	863,125
02	863,275	12	863,375	22	863,225	32	863,325
03	863,475	13	863,575	23	863,425	33	863,525
04	863,675	14	863,775	24	863,625	34	863,725
05	863,875	15	863,975	25	863,825	35	863,925
06	864,075	16	864,175	26	864,025	36	864,125
07	864,275	17	864,375	27	864,225	37	864,325
08	864,475	18	864,575	28	864,425	38	864,525
09	864,675	19	864,775	29	864,625	39	864,725
10	864,875	20	864,975	30	864,825	40	864,925

Z zastrzeżeniem możliwości zmian.

7 Wskaźnik diodowy  
ATS-50R: sygnalizuje odbiór sygnału  
ATS-50T: sygnalizuje włączenie nadajnika (dioda miga po wyciszeniu mikrofonu)

8 Przyciski (8) oraz (7) do wyboru kanału transmisji  
Aby odblokować urządzenie, przytrzymać wciśnięte oba przyciski aż zniknie symbol (11).

9 Przełącznik on/off (1)  
On: przytrzymać wciśnięty przycisk przez 1 s  
Off: przytrzymać wciśnięty przycisk przez 2 s

10 Wyświetlacz: stan baterii, funkcja blokady (11), kanał transmisji (01–40) oraz grupa kanałów (G1, G2)